

Szanowni Państwo,

z przyjemnością prezentujemy narzędzie hydrauliczno-pneumatyczne włoskiej marki FAR® – model **RAC230**. Nitownica ta dedykowana jest do instalacji standardowych nitów zrywalnych o średnicach  $\varnothing 2,4 - 4,8\text{mm}$  oraz nitów strukturalnych o średnicach  $\varnothing 3,2 - 4,8\text{mm}$ , a opracowana została z myślą o możliwie najwyższej wydajności i powtarzalności nitowania, przy zachowaniu pełnego komfortu operatora podczas produkcji wielkoseryjnej na liniach montażowych.

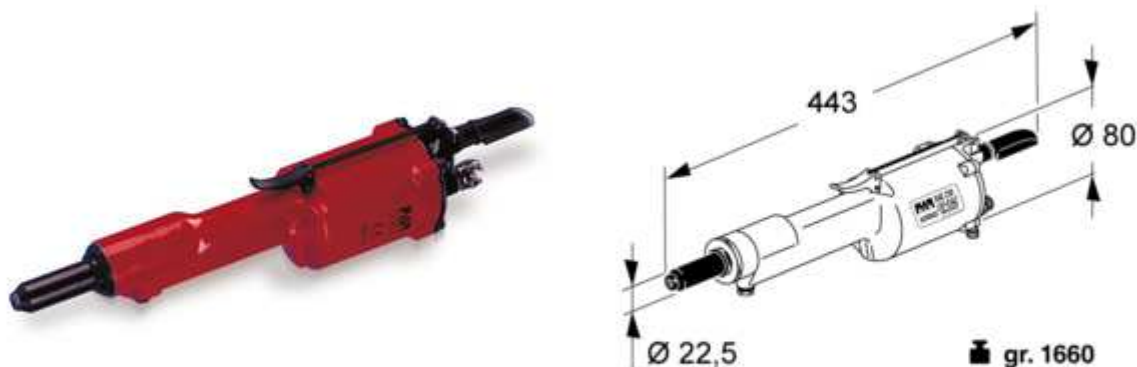

Narzędzie RAC230 przeznaczone jest do pracy stacjonarnej, pionowej (dedykowane jest do podwieszenia na balanserze), posiada system podciśnienia i może być wyposażone w pojemnik na zerwane gwoździe.

#### Dane techniczne:

- Ciśnienie robocze.....6 BAR
- Minimalna średnica wewnętrzna przewodu zasilania.....8 mm
- Maksymalne zużycie powietrza na cykl.....1,4 l
- Siła maksymalna.....8.709 N (6 BAR)
- Waga całkowita.....1,660 kg
- Dopuszczalna temperatura otoczenia.....-5 / +50 °C
- Częstotliwość przyspieszenia (Ac).....0,5 m/s<sup>2</sup>
- Ciśnienie akustyczne emisji skorygowane charakterystyką A.....77 dBA
- Chwilowe ciśnienie akustyczne skorygowane charakterystyką C.....< 130 dBC
- Moc akustyczna skorygowana charakterystyką A.....89 dBA



W razie zainteresowania prezentowanym narzędziem (prezentacja / próby nitowania / wycena) serdecznie zapraszamy do kontaktu mailowego z Działem Mechaniki ([zapytania@seen.com.pl](mailto:zapytania@seen.com.pl)).

**Seen Distribution Sp. z o.o.**

ul. Domaniewska 37A, 02-672 Warszawa  
+48 22 625-12-25 / [seen@seen.com.pl](mailto:seen@seen.com.pl)